

MESSPLAN zur Herstellung von Handläufen für Wendel- und Spindeltreppen

Auftrag Angebot

Kunde:

Adresse:

Tel: Fax:

e-mail:

Bearb: Datum:

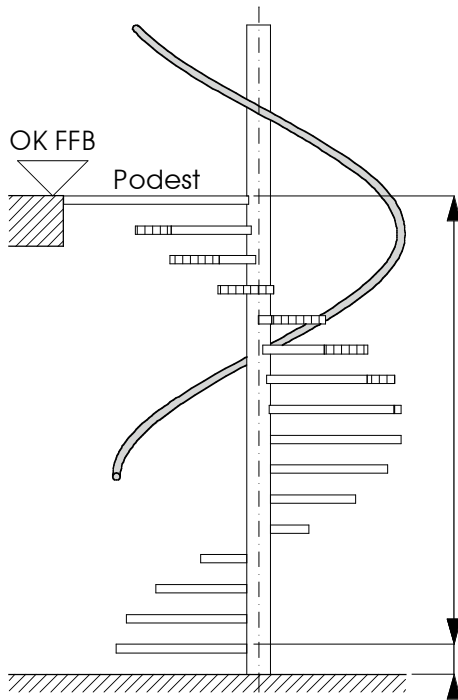

Höhe (mm) → H = mm

Werte bitte gut leserlich eintragen

Stufenhöhe (mm) → StH = mm

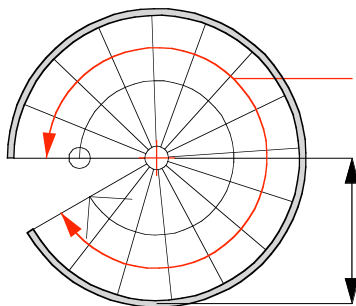

Drehwinkel (Grad) → W = °

Radius mitte Handlauf (mm) → Rm = mm

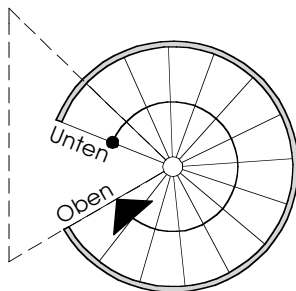

Drehrichtung nach oben im:
Uhrzeigersinn

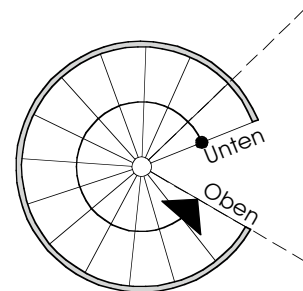

Drehrichtung nach oben im:
Gegenuhrzeigersinn

Stückzahl	Material	Dimension	Bemerkungen